

Projekt: _____
Tervező: _____
Kivitelező: _____
Készítette: _____ Dátum: _____
Típus: _____

Kondenzációs Hőcserélő (CHX)

Raypak Hi-Delta
kazánokhoz/vízmelegítőkhöz
Kazán mögé szerelve

Akár 107 % hatásfok teljes terhelésnél!

A kondenzációs hőcserélőt a kazán füstgázvezető rendszerébe építik. Az átáramló füstgázban lévő vízgőz a hőcserélő felületén lecsapódik, miközben a belőle felszabaduló hő átadódik a vízcsövekben áramló fűtőközegnek, és a fűtési/vízmelegítő rendszerben hasznosul. A berendezés működési hatásfoka megnő, így kisebb szén-dioxid kibocsátás terheli a környezetet, és olyan energia hasznosul, ami másként elpocsékolódna. Az utólagos hőhasznosító további előnye, hogy a kondenzáció az égőtértől elkülönítve történik, ezáltal megakadályozza a korróziót, és hosszú élettartamot biztosít a kazánnak/vízmelegítőnek. A Hi-Deltához a kondenzációs hőcserélő utólag is könnyen hozzáépíthető.

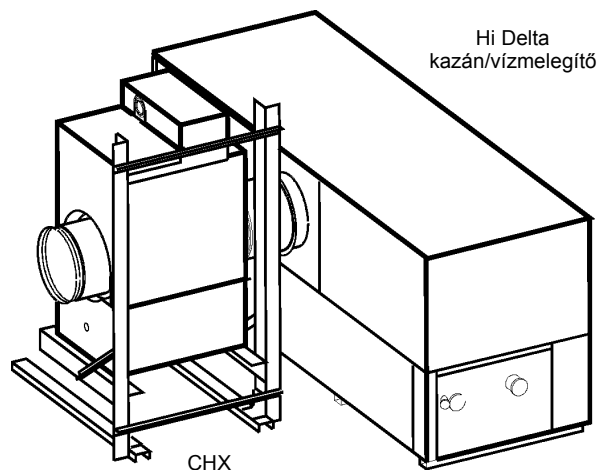

Alkalmazási területek

- Használati melegvíz készítés
- Uszodafűtés
- Alacsony hőmérsékletű fűtési rendszerek

A CHX műszaki jellemzői

- Mángorolt réz-nikkel csövek epoxy bevonattal
- Bronz áramlásfordító kamrák
- Nagy hőmérsékletnek ellenálló szilikongumi O-gyűrűs tömítések
- 12 bar üzemi nyomásra ellenőrizve
- AL29-4C rozsaálló acél ház
- UV álló szinterbevonat a külső burkolaton
- Beltéri/kültéri kivitel
- Kondenzátum elvezető csatlakozás
- Szerelési alkatrészek és beépítési készletek



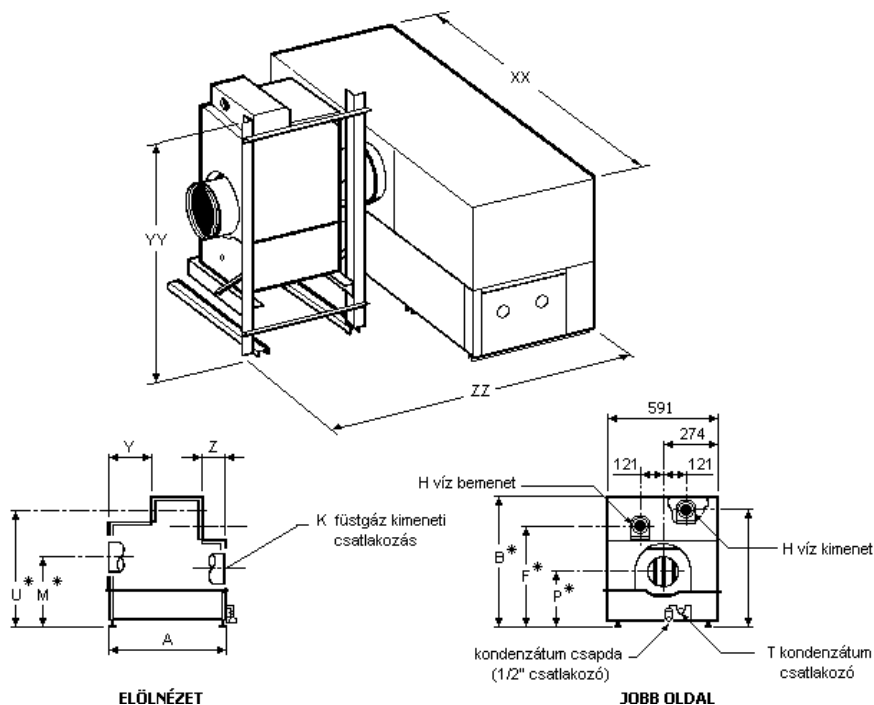

Hi Delta/CHX típus	A szélesség (mm)	B* magasság (mm)	F* (mm)	P* (mm)	U* (mm)	M* (mm)	T NPT (col)	K (mm)	H NPT (col)	Y (mm)	Z (mm)	Szállítási tömeg (kg)	XX (mm)	YY (mm)	ZZ (mm)
402/500-6	591	627	476	280	565	349	1/2	152	2	213	89	113	1092	1422	1549
502/500-6	591	627	476	280	565	349	1/2	152	2	213	89	113	1270	1422	1549
652/500-8	591	627	476	280	565	349	1/2	203	2	213	89	113	1537	1422	1588
752/750-8	591	780	613	381	705	419	1/2	203	2	248	83	124	1715	1422	1588
902/750-8	591	780	613	381	705	419	1/2	203	2	248	83	124	1981	1422	1588
992/1000-10	730	991	838	549	930	524	1/2	254	2-1/2	276	184	135	1460	1664	1969
1262/1000-12	730	991	838	549	930	524	1/2	305	2-1/2	276	184	135	1740	1664	1969
1532/1500-12	870	1245	1067	495	1168	508	3/4	305	2-1/2	356	89	158	2032	1664	1969
1802/1500-14	870	1245	1067	495	1168	508	3/4	356	2-1/2	356	89	158	2324	1664	2096
2002/1500-14	870	1245	1067	495	1168	508	3/4	356	2-1/2	356	89	158	2604	1664	2096

*Az állítható lábak segítségével ezek az értékek kb. 25 mm-el megnövelhetőek.

TÉRFOGATÁRAM ÉS NYOMÁSESES

Típus	11°C ΔT				17°C ΔT				22°C ΔT				Maximális megengedett térfogatáram			
	(m³/h)		ΔP (kPa)		(m³/h)		ΔP (kPa)		(m³/h)		ΔP (kPa)		(m³/h)		Maximális megengedett térfogatáram	
	Hi Delta	CHX	Hi Delta	CHX	Hi Delta	CHX	Hi Delta	CHX	Hi Delta	CHX	Hi Delta	CHX	ΔP (kPa)	ΔT (°C)	ΔP (kPa)	ΔT (°C)
402	500-6	7,8	4,5	1,5	5,0	2,0	0,6	N/A	N/A	N/A	20,5	30,0	4	9,0	0,7	
502	500-6	9,6	6,9	2,4	6,4	3,3	1,2	4,8	1,8	0,6	20,5	32,0	5	9,0	0,8	
652	500-8	12,5	12,3	3,6	8,2	5,4	1,8	6,4	3,0	3,3	20,5	32,1	7	9,0	1,1	
752	750-8	14,6	16,5	6,0	9,6	7,5	2,7	7,3	4,2	1,5	20,5	33,0	8	10,5	1,3	
902	750-8	17,3	24,9	7,8	11,6	11,4	3,6	8,7	6,3	2,1	20,5	35,4	9	10,5	1,6	
992	1000-10	19,1	16,8	12,0	12,8	7,5	5,7	9,6	4,2	3,3	30,1	42,0	7	27,6	1,2	
1262	1000-12	24,4	30,0	18,6	16,2	13,5	8,7	12,3	7,5	5,4	30,1	46,5	9	27,6	1,5	
1532	1500-12	29,6	48,0	30,0	19,6	21,3	14,1	14,8	12,0	7,8	30,1	49,5	11	30,3	1,8	
1802	1500-14	N/A	N/A	N/A	23,3	32,4	18,9	17,3	18,0	11,1	30,1	54,0	13	30,3	2,1	
2002	1500-14	N/A	N/A	N/A	25,8	42,0	23,1	19,4	24,3	13,5	30,1	58,5	14	30,3	2,4	

Fűtési rendszerek esetén a minimális térfogatáramot válasszák 22 °C-os ΔT-re, a 402-es típus kivételével, amelynél 4,6 m³/h a legkisebb megengedett mennyiség!

Uszodavíz közvetlen melegítése esetén 11°C-os ΔT-re méretezzenek, vagy használják a maximális megengedett térfogatáram oszlopát!

A szivattyú kiválasztásakor adják össze a kazánon, a CHX-en és a csőrendszeren keletkező nyomásesést, ha a kazánt és a kondenzációs hőcserélő csöveit sorba kötik.

Kettő szivattyút alkalmazó közvetlen használati melegvíz készítő rendszerek esetén, a kazán szivattyújának kiválasztásakor adják össze a kazánon és a csőrendszeren létrejövő nyomásesést!

A CHX szivattyúját méretezzék 9,1 m³/h térfogatáramra és 2,1 kPa nyomásesésre a 402-902-es kazántípusoknál, és 13,7 m³/h térfogatáramra és 6,6 kPa nyomásesésre a 992-2002-es kazántípusoknál, és a fenti értékekhez adják hozzá a csőrendszeren keletkező nyomásesést!